

Rahmen:

- ① Steuerkopfrohr
- ② Oberrohr
- ③ Unterrohr
- ④ Hinterbau-Unterrohr
- ⑤ Hinterbau-Oberstrebe
- ⑥ Sitzrohr

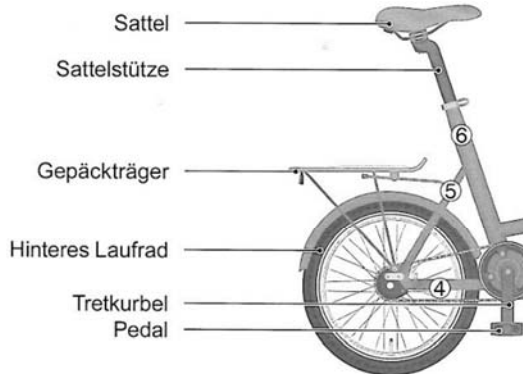

Anmerkung: Die Abbildung kann abhängig von Ihrem Modell bzw. der gewählten Ausstattung abweichen. Lesen Sie die speziellen Hinweise zu Ihrer Ausstattung in den entsprechenden Kapiteln.



Abb. Feststellbremse (exemplarisch)



Abb. Feststellhebel (exemplarisch)

Mit der **Feststellbremse** arretieren sie eine Bremse, um ein unbeabsichtigtes Wegrollen des Chike zu verhindern. Ziehen Sie dazu den linken Bremshebel zum Griff hin und halten Sie ihn in dieser Position. Drehen Sie den Feststellhebel (1) nach links (2). Der Bremshebel bleibt in seiner Position und das Lastenrad steht sicher. Prüfen Sie kurz die Bremswirkung.

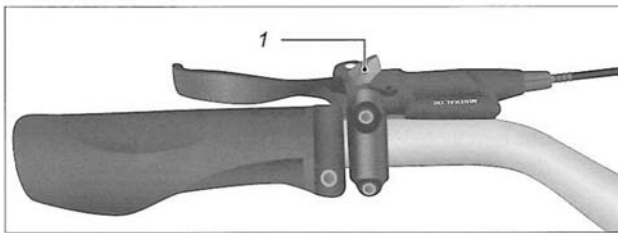
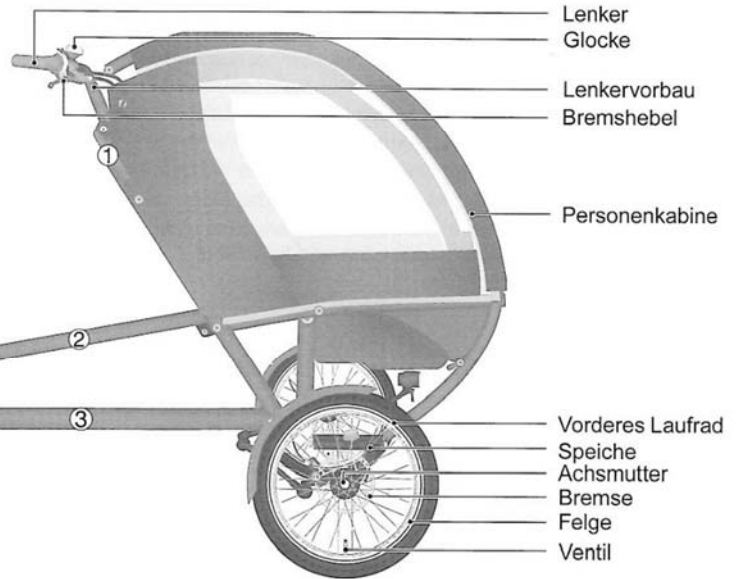
Zum Lösen der Feststellbremse ziehen Sie den Bremshebel leicht zum Griff hin und drehen den Feststellhebel nach rechts (1). Wenn Sie den Bremshebel loslassen, lässt die Bremswirkung nach.

Mit dem Schalthebel am linken Griff können Sie die Neigetechnik sperren und entsperren. Drücken Sie den Schalthebel bei freigegebener Neigetechnik nach unten. Das Lastenrad muss dazu senkrecht stehen (evtl. leicht korrigieren). Wenn der Schalthebel unten einrastet, ist die Neigetechnik gesperrt und das Lastenrad steht sicher. Diese Technik ersetzt den Ständer.

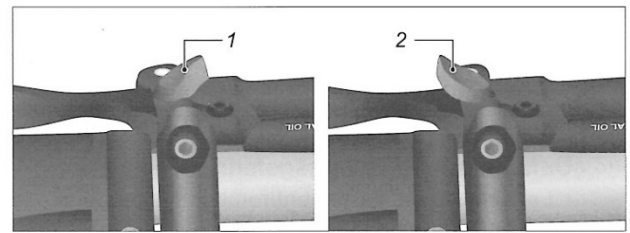

Abb. Schalthebel

Um die Neigetechnik zu entsperren, drücken Sie den Schalthebel leicht nach unten. Evtl. müssen Sie das Rad ganz leicht nach links oder rechts neigen. Der Schalthebel löst sich dann und schnellt nach oben. Die Neigetechnik ist jetzt freigegeben. Das Rad kann unter Umständen zu Seite kippen. Halten Sie es daher in dieser Position gut fest. Und dann können Sie natürlich auch losfahren.

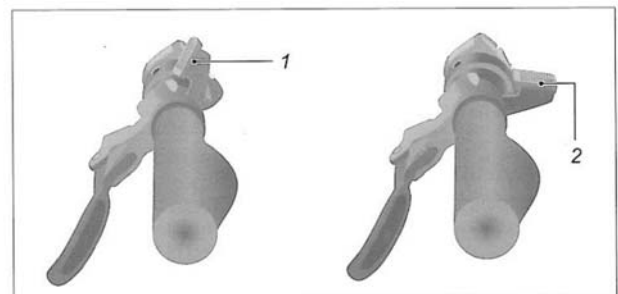

Abb. Gurtbenennungen

- | | |
|------------------------|----------------------|
| 1 Linker Schultergurt | 4 Rechter Beckengurt |
| 2 Rechter Schultergurt | 5 Schrittgurt |
| 3 Linker Beckengurt | |

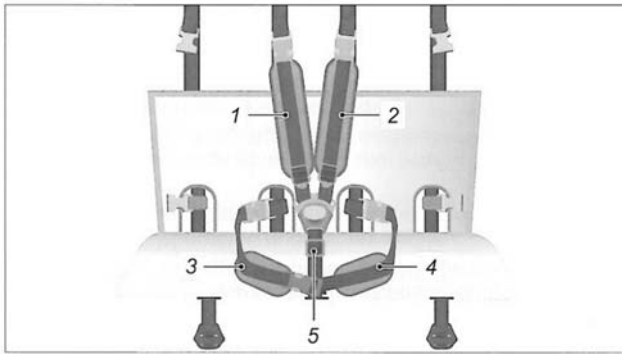

Abb. Dreipunktgurtverschluss

- 1 Gurtverschlüsse Schultergurt 2 Gurtverschluss Schrittgurt

Wenn Sie mit einem Kind unterwegs sind, befestigen Sie die Gurte (1 bis 4) bitte in der mittleren Position. Achten Sie darauf, dass die nicht benötigten Gurte nicht verloren gehen!
Legen Sie die Verschlüsse der Schultergurte übereinander (1) und schieben sie diese dann in den Gurtverschluss des Schrittgurtes (2). Schließen Sie anschließend den Beckengurt.

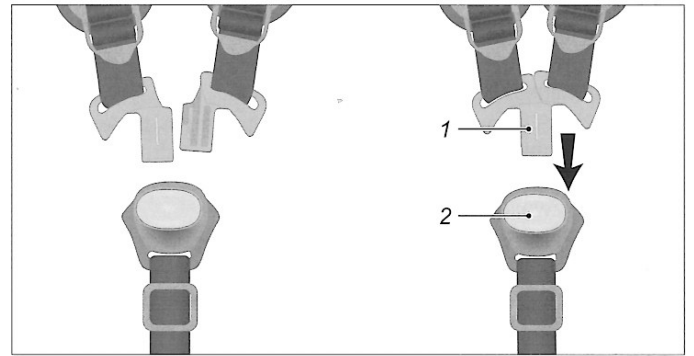

Abb. Zwei Anschnallgurte



Abb. Gurtaufnahmen

Wenn Sie mit zwei Kindern unterwegs sind, befestigen Sie die Gurte wie in der linken Abbildung. Jetzt bleibt lediglich die Aufnahme des mittleren Schrittgurtes frei. Alle anderen Gurtaufnahmen sind belegt. Die große Transportkiste können Sie ggf. an den Aufnahmen 1 und 4 befestigen.

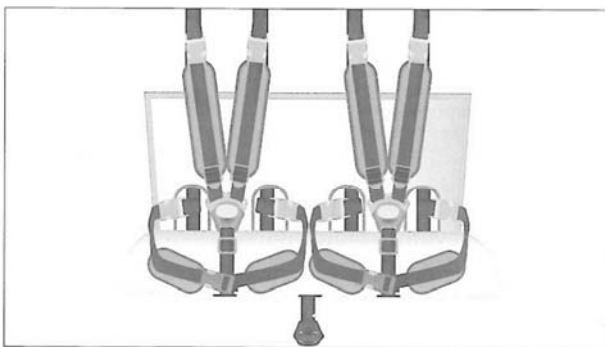
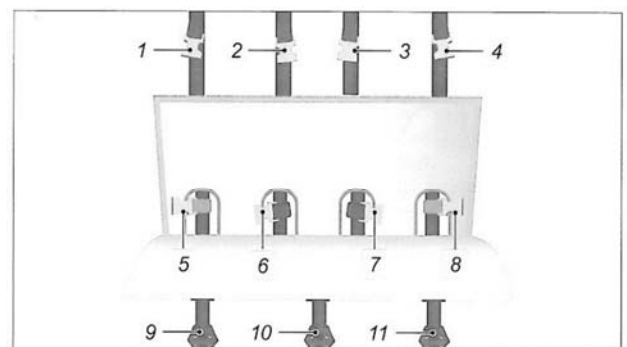
Allgemeine Hinweise:

- **Entsperren** Sie unbedingt die Neigetechnik, **bevor** Sie losfahren.
- Lösen Sie die **Feststellbremse** bevor Sie losschieben oder losfahren.
- **Achtung:** Das Chike ist kein Dreirad. Es kippt um, wenn die Neigetechnik entsperrt ist. Wenn Sie auf dem Rad sitzen und fahren, müssen Sie also das Gleichgewicht halten. Machen Sie zunächst eine kurze **Probefahrt** ohne Kinder und ohne Ladung an Bord.
- Wenn Sie das Chike abstellen, **sperren** Sie die Neigetechnik. Das Chike steht dann sicher. Es kann in diesem Zustand lediglich über eine kurze Strecke geradeaus **geschoben** werden.
Sie dürfen bei gesperrter Neigetechnik **nicht** mit dem Chike fahren! Es geht dann kaputt!
- Das Chike ist mit zwei Scheibenbremsen ausgestattet. Es hat **keine** Rücktrittbremse!
- Betätigen Sie stets die **Feststellbremse**, nachdem sie das Chike abgestellt haben.